

Ambiente ed ecologia

Environment and ecology



Caimi
BREVETTI

Caimi Brevetti è diventata socio di GBC Italia, associazione no-profit che ha lo scopo di favorire la diffusione di una cultura dell'edilizia sostenibile, guidando la trasformazione del mercato, e sensibilizzare l'opinione pubblica e le istituzioni sull'impatto che le modalità di progettazione e costruzione degli edifici hanno sulla qualità della vita dei cittadini.

Caimi Brevetti has now become member of GBC Italia, a no-profit association which is promoting sustainable building, driving the transformation of the market, and to awaken public opinion and institutions to the impact that design and buildings construction have on the quality of life.



Socio del GBC Italia



LA PROGETTAZIONE NEL RISPETTO DELL'AMBIENTE ENVIRONMENTALLY RESPECTFUL DESIGN



A conferma di questo impegno, già nel 2004 ADI (Associazione per il Disegno Industriale) ha premiato con ADI DESIGN INDEX gli accessori per scrivania STREAMLINE con la seguente motivazione:
"La produzione di questi oggetti ha messo in atto una strategia ecologica che prevede tra l'altro l'utilizzo come materiale base di plastica riciclata ottenuta da scarti di lavorazione"

*Proof of this commitment was the ADI (Association of Industrial Design) DESIGN INDEX award presented to Caimi in 2004 for its STREAMLINE desk accessories, citing these reasons:
"The objects were manufactured according to an ecological strategy that includes, among other things, primary use of recycled plastic obtained from production scraps."*



OGGETTI MONOMATERICI FACILMENTE RICICLABILI SINGLE MATERIAL PRODUCTS, EASY TO RECYCLE

Gli articoli di nostra produzione sono realizzati prevalentemente da unità monomateriche, facilmente riciclabili; gli oggetti composti da più materiali sono in larga parte ideati per essere facilmente disassemblati, consentendone il riciclo separatamente dei vari componenti. Per chiarire questo concetto mostriamo a titolo esemplificativo alcune immagini, che mostrano come i prodotti possono essere interamente e facilmente disassemblati manualmente o con utensili di normale utilizzo forniti in dotazione con l'articolo, permettendo la scomposizione in singoli elementi base monomaterici facilmente riciclabili.

Caimi products are primarily single-material objects that are easy to recycle; most of the Caimi products made of multiple materials are designed to be easily taken apart, so each component can be recycled separately.

To clarify this concept, below are several images that demonstrate how the products can be entirely and easily broken down manually or using the simple tools provided. Each of the single material components can then be recycled.

ARIANNA Design Caimi Lab



prima/before



A



B



C

dopo/after



A



B



C

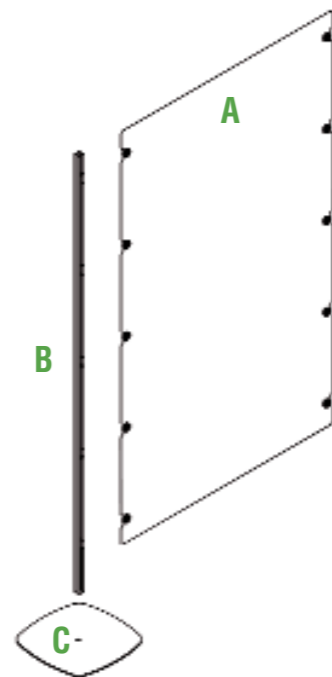

OGGETTI MONOMATERICI FACILMENTE RICICLABILI SINGLE MATERIAL PRODUCTS, EASY TO RECYCLE



prima/before



A



B



C



D



E

dopo/after



A



B



C



D



E

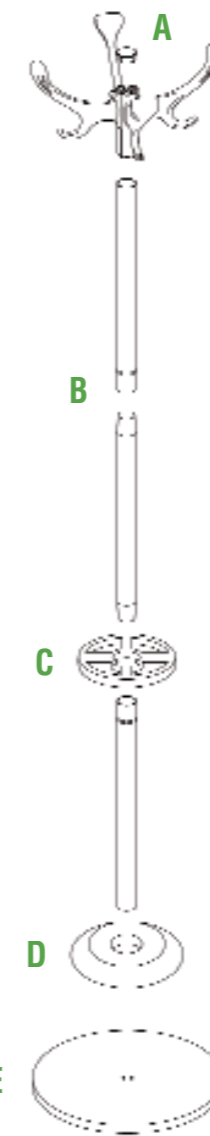

OGGETTI MONOMATERICI FACILMENTE RICICLABILI
SINGLE MATERIAL PRODUCTS, EASY TO RECYCLE



ULISSE Design Caimi Lab

OGGETTI MONOMATERICI FACILMENTE RICICLABILI
SINGLE MATERIAL PRODUCTS, EASY TO RECYCLE



Il concetto di produzione legato alla riciclabilità è stato applicato anche a prodotti di successo quali BIG vincitore del "XXI COMPASSO D'ORO", GEKO e ULISSE recentemente esposti presso la Mostra organizzata dal MINISTERO DELLO SVILUPPO ECONOMICO: "Disegno e Design. Brevetti e Creatività Italiani" presso il Museo dell'Ara Pacis a Roma.

The production concept related to recycling has been applied to successful products including BIG, which won the "21st COMPASSO D'ORO", GEKO and ULISSE all which were on display at the show organized by the MINISTRY OF ECONOMIC DEVELOPMENT: "Design of Design.-Patents and Italian Creativity" held at the Museo dell'Ara Pacis in Rome.



BIG Design Marc Sadler

prima/before



A



B



C



D

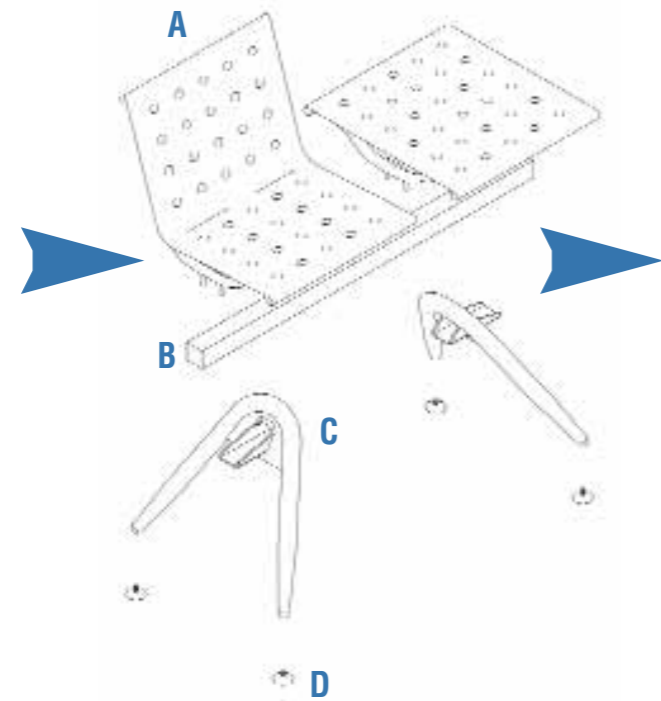

dopo/after



A

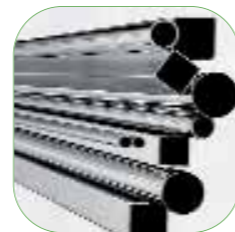

B

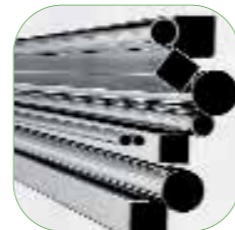

C



D

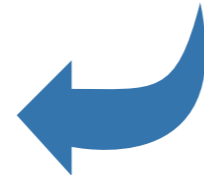

prima/before

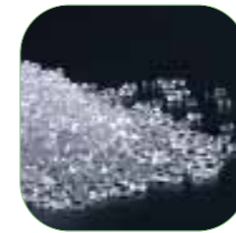

A



B



C

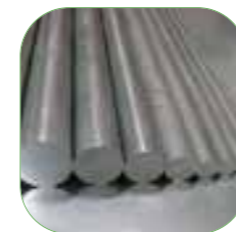

D

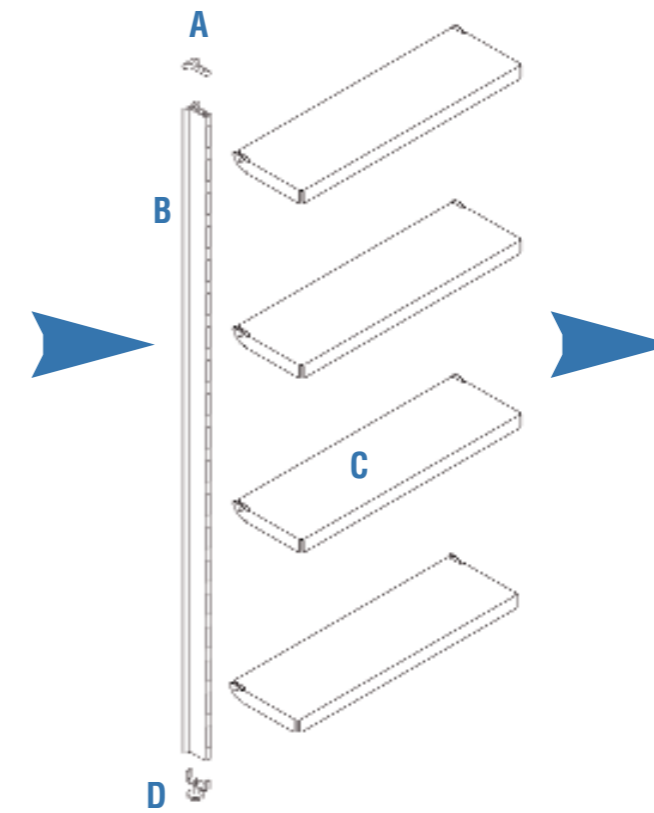

dopo/after



A



B



C



D

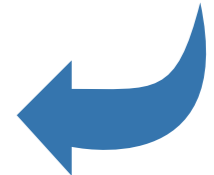

RICONOSCIMENTI E RICERCA RESEARCH AND AWARDS

La nostra azienda ha sempre considerato come prioritario l'allungamento del ciclo di vita dei propri prodotti, in modo da ridurre di conseguenza il consumo di materie prime dovuto alla loro sostituzione. Questo continuo impegno concretizzato sia nell'utilizzo di tecnologie produttive all'avanguardia che nell'uso di materiali di alta qualità, ci ha permesso di ottenere importanti riconoscimenti tra i quali il "CONFINDUSTRIA AWARD FOR EXCELLENCE"

Our company has always given priority to extending the lifecycle of its products, as a way to reduce the use of raw materials due to replacement. This constant commitment, demonstrated in the advanced production technologies and high quality materials, has helped Caimi obtain important awards, including the "CONFINDUSTRIA AWARD FOR EXCELLENCE".



NUOVE TECNOLOGIE NEL RISPETTO DELL'AMBIENTE ENVIRONMENTALLY CONSCIOUS DESIGN

La nostra azienda si è sempre contraddistinta per il grande impegno nel settore della sperimentazione di nuovi materiali e di nuove tecnologie produttive, non dedicando attenzione solo al conseguimento di risultati estetici e prestazionali, ma lavorando anche alla sperimentazione e alla ricerca di materiali e lavorazioni meno inquinanti e complessi.

Per ottenere questi risultati collaboriamo da anni con: Politecnico di Milano, Università Milano Bicocca - Facoltà Scienze dei Materiali, Università di Genova e Istituto Europeo di Design.

A titolo esemplificativo abbiamo ultimamente sperimentato con successo l'utilizzo di polipropilene miscelato a fibra di legno riciclata che non solo permette una sensibile riduzione dell'utilizzo di plastica derivata dal petrolio, ma anche nel contempo il riutilizzo di scarti di fibra di legno naturale.

Caimi Brevetti has long been known for its commitment to experimentation into new materials and new production technologies. Our attention goes beyond achieving results in aesthetics and performance; Caimi also focuses on experimentation and research into materials and processes that are less polluting and complex. To attain these results, we have maintained long-standing partnerships with: Politecnico di Milano, University of Milan Bicocca – Faculty of the Sciences of the Materials, University of Genoa and European Design Institute.

For example, we recently experimented successfully on the use of polypropylene blended with recycled wood fibre that not only significantly decreases the use of petroleum-derived plastic but also reuses natural wood fibre production scrap.



ALLUNGARE LA VITA DEL PRODOTTO PER CONSUMARE MENO EXTENDING THE LIFE OF THE PRODUCT TO REDUCE CONSUMPTION



1

L'impiego di materiali di qualità allunga la vita dei prodotti - Use of high-quality materials extends the life of the products.



2

La verniciatura con pre-trattamento di fosfatazione allunga la vita dei prodotti

Surface pretreatment by phosphate conversion extends the life of the products.

ECOLOGIA NELL'IMBALLAGGIO ECOLOGY-ORIENTED PACKAGING

1

L'azienda utilizza imballaggi monomaterici, non pericolosi, facilmente differenziabili e smaltibili con le normali procedure. Non vengono utilizzati materiali compositi o poliaccoppiati.

The company uses single material packages that are non-hazardous, easy to differentiate, and can be disposed of using normal procedures. Caimi does not use composite or poly laminate materials.

2

Il cartone riporta il marchio RESY che identifica il fabbricante attraverso il proprio codice e la nazionalità, e attesta l'idoneità dell'imballo ad essere raccolto per il successivo riciclaggio

The carton bears the RESY trademark which identifies the nationality and the manufacturer through a unique code and certifies that the packaging can be sent for recycling after use.



3

L'azienda è iscritta al CONAI (Consorzio Nazionale Imballaggi), numero socio 11059936, organismo avente la finalità di perseguire gli obiettivi di recupero e riciclo dei materiali di imballaggio così come previsti dalla normativa europea e recepiti in Italia tramite il Dlgs 22/1997.

The company is registered with CONAI (National Packaging Consortium), member number 11059936.

This consortium works to recover and recycle packaging materials as set forth by European regulations, implemented in Italy through Legislative Decree 22/1997.



4

Ove possibile sono utilizzati pallet tipo EPAL, conformi alle normative FICHE UIC 435-2 e 4, appositamente concepiti per il riutilizzo, garantendo l'allungamento della vita dell'imballo e la diminuzione della produzione di rifiuti.

Where possible, FICHE UIC 435-2 and 4 compliant EPAL pallets are used because they are specifically designed for reuse and ensure a long life of the packaging and less waste.



RIDUZIONE DEGLI IMBALLI REDUCED PACKAGING

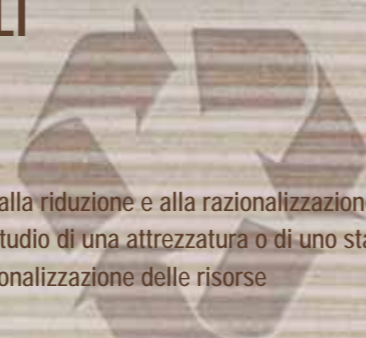

Abbiamo sempre cercato di inserire, già a partire dal progetto, alcuni concetti finalizzati alla riduzione e alla razionalizzazione dei consumi di risorse naturali. Il progetto di un oggetto o di un componente, come pure lo studio di una attrezzatura o di uno stampo o l'organizzazione di un processo produttivo, sono sempre affrontati nell'ottica della razionalizzazione delle risorse e della riduzione di sfridi o scarti.

Questa stessa filosofia viene applicata anche per la riduzione degli ingombri degli imballaggi e per la scelta tipologica degli stessi. Ogni iniziativa a questo riguardo viene finalizzata alla salvaguardia dell'ambiente mediante:

1

Riduzione del consumo dei materiali destinati a tramutarsi immediatamente in rifiuti al momento dell'apertura dell'imballo per l'utilizzo del prodotto ivi contenuto.

2

Compattamento dei prodotti in sede di spedizione e trasporto con conseguente riduzione delle emissioni di CO2.

Right from the design phase, we have always attempted to include a number of concepts aimed to reduce and rationalise use of natural resources. The design of an object or a component, like the study of a piece of equipment, a die or planning a production process, is always done with a view to rationalising resources and reducing scraps and waste. This philosophy is applied in reducing package size and the type of packaging to use. Every action taken to achieve this is directed toward environmental protection through:

1

Reducing use of materials that become waste as soon as the product package is opened.

2

Compacting the products for shipping and transportation, thus reducing CO2 emissions.



9 pezzi - 9 pieces



25 pezzi - 25 pieces

RIDUZIONE DELLE EMISSIONI DI CO2 REDUCED CO2 EMISSIONS

Il 90% della merce prodotta dalla nostra azienda viene lavorata nel raggio di 30 km dalla nostra sede centrale, dove è situato il nostro centro logistico: questo ci permette di ridurre sensibilmente la strada percorsa dai mezzi di trasporto, riducendo il consumo di carburanti.

Approximately 90% of Caimi products are processed within a 30 km radius from our central plant, where our logistics centre is located. This set up significantly reduces product transportation travel, thereby decreasing fuel consumption of the vehicles.

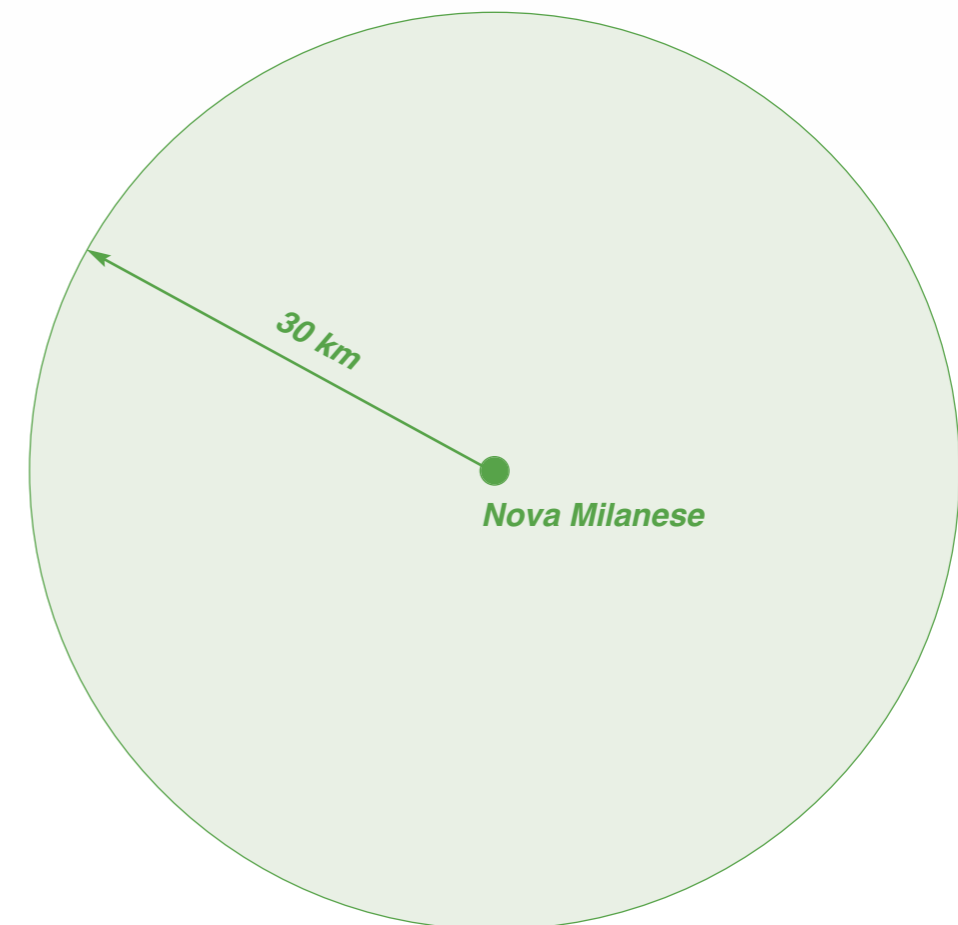

ECOLOGIA NELLA COMUNICAZIONE ECOLOGY IN COMMUNICATIONS

Da anni i nostri cataloghi sono stampati su carta a marchio FSC (Forest Stewardship Council), un marchio che identifica i prodotti contenenti legno proveniente da foreste gestite in maniera corretta nel rispetto di rigorosi standard ambientali, sociali ed ecologici.

For many years, our catalogues have been printed on paper bearing the FSC (Forest Stewardship Council) brand, a brand that identifies products containing wood from forests managed correctly and with respect to stringent environmental, social and ecological standards.



RAEE, RIFIUTI DI APPARECCHIATURE ELETTRICHE ED ELETTRONICHE ED ELETTRONICHE

L'azienda risulta iscritta al Registro dei Produttori di apparecchiature elettriche ed elettroniche (iscrizione n. IT08020000000655, ultima modifica 12.02.2008).

Procede quindi allo smaltimento dei rifiuti utilizzando i servizi del Consorzio ECOLIGHT, alla quale risulta associata (iscrizione n. 0075 del 22.07.2007) che garantisce la gestione, la raccolta, il recupero e lo smaltimento dei RAEE (Rifiuti di apparecchiature Elettriche ed Elettroniche) secondo le procedure previste dalla normativa europea.

ECO LIGHT



FINE VITA
PRODOTTO

ECO LIGHT



Caimi
BREVETTI

CAIMI BREVETTI S.p.A.

Via Brodolini, 25/27 - 20834 Nova Milanese - MB - Italy - tel.0362 49101
Ufficio vendite Italia: tel.0362 491001 - fax 0362 491060 - e-mail: vendite.italia@caimi.com
Export department: tel. (+39) 0362 491002 - fax (+39) 0362 491061
e-mail: export.dept@caimi.com - www.caimi.com